

男子団体の部 [予選トーナメント]

優勝

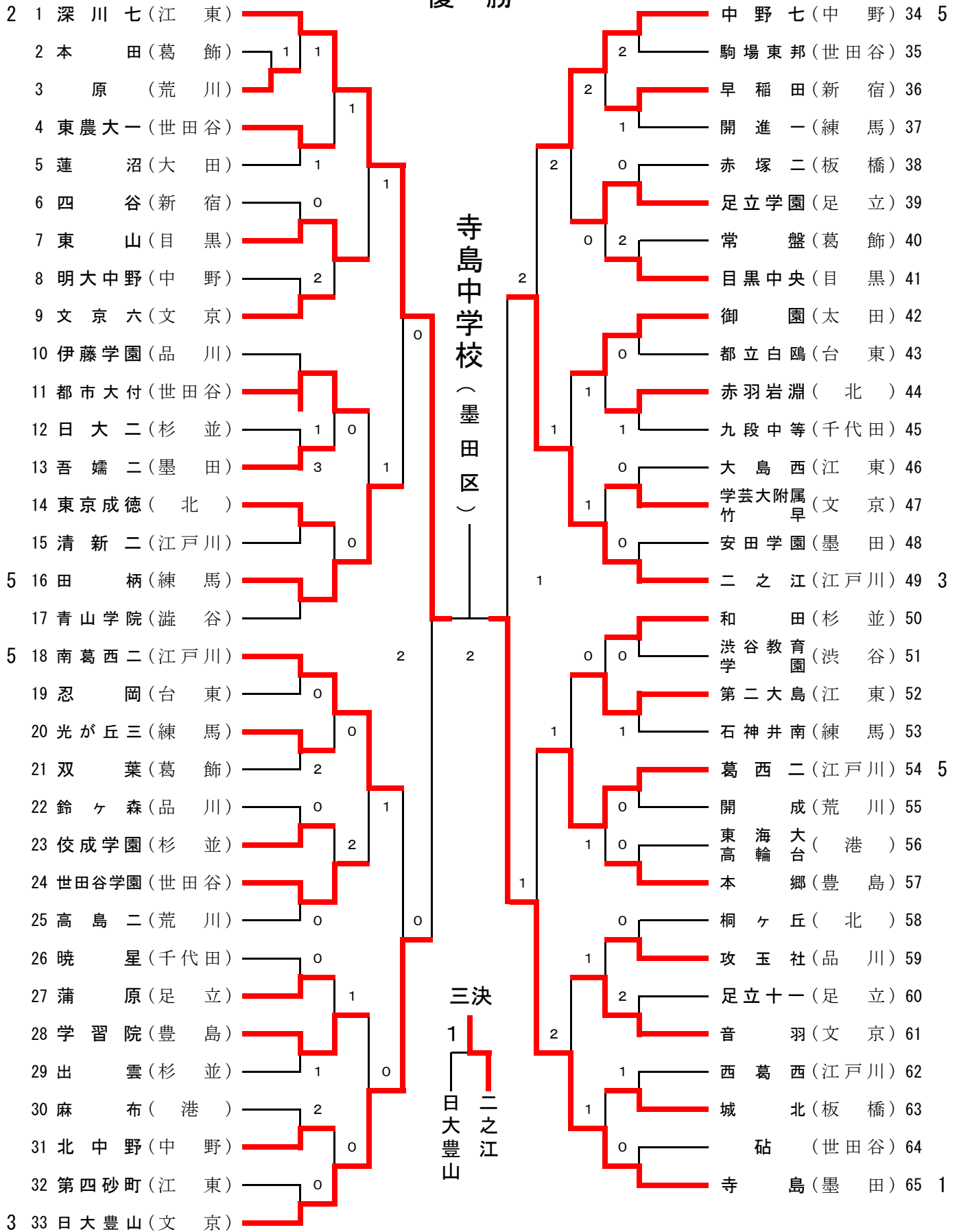

順位表示のある学校は予選ベスト8の学校です。春季大会はその学校がある区にシード権があります。

〔決勝リーグ〕

| 男子 | 尾久八幡中 | 実践学園中 | 深川第七中 | 寺島中 | 勝負 | 順位 |
|-------|------------|------------|------------|------------|-----|----|
| 尾久八幡中 | | 3 ○ — 0 | 3 ○ — 0 | 3 ○ — 0 | 3 0 | 1 |
| 実践学園中 | 0 × — 3 | | 3 ○ — 1 | 3 ○ — 0 | 2 1 | 2 |
| 深川第七中 | 0 × — 3 | 1 × — 3 | | 2 × — 3 | 0 3 | 4 |
| 寺島中 | 0 × — 3 | 0 × — 3 | 3 ○ — 2 | | 1 2 | 3 |

| 女子 | 武蔵野中 | 文大杉並中 | 二之江中 | 深川第七中 | 勝負 | 順位 |
|-------|------------|------------|------------|------------|-----|----|
| 武蔵野中 | | 3 ○ — 0 | 3 ○ — 0 | 3 ○ — 0 | 3 0 | 1 |
| 文大杉並中 | 0 × — 3 | | 3 ○ — 2 | 3 ○ — 2 | 2 1 | 2 |
| 二之江中 | 0 × — 3 | 2 × — 3 | | 3 ○ — 1 | 1 2 | 3 |
| 深川第七中 | 0 × — 3 | 2 × — 3 | 1 × — 3 | | 0 3 | 4 |

男女とも第三位までが関東選抜大会の出場権を得る

【過去3年間の区部都大会の結果】

| 男子 | 1位 | 2位 | 3位 | 4位 | ベスト8 | ベスト8 | ベスト8 | ベスト8 |
|-------|------|------|------|------|-------|------|------|------|
| 12.06 | 実践学園 | 尾久八幡 | 砧 | 深川第七 | 日大豊山 | 南葛西二 | — | — |
| 12.01 | 実践学園 | 尾久八幡 | 砧 | 深川第七 | 日大豊山 | 南葛西二 | — | — |
| 10.06 | 実践学園 | 尾久八幡 | 深川第七 | 日大豊山 | 深沢 | 蒲原 | — | — |
| 10.01 | 実践学園 | 尾久八幡 | 深川第七 | 日大豊山 | 足立第十一 | 蒲原 | — | — |
| 09.06 | 尾久八幡 | 実践学園 | 二之江 | 蒲原 | 文京第十 | — | — | — |
| 09.01 | 尾久八幡 | 二之江 | 蒲原 | 文京第十 | 実践学園 | — | — | — |
| 女子 | 1位 | 2位 | 3位 | 4位 | ベスト8 | ベスト8 | ベスト8 | ベスト8 |
| 12.06 | 武蔵野 | 文大杉並 | 淑徳SC | 葛西第二 | 西葛西 | 東洋英和 | — | — |
| 12.01 | 武蔵野 | 文大杉並 | 葛西第二 | 蒲原 | 光が丘三 | 二之江 | — | — |
| 11.06 | 武蔵野 | 文大杉並 | 淑徳SC | 葛西第二 | 共立女子 | 星美学園 | — | — |
| 11.01 | 武蔵野 | 文大杉並 | 雙葉 | 西葛西 | 葛西第二 | 蒲原 | — | — |
| 10.06 | 武蔵野 | 文大杉並 | 蒲原 | 雙葉 | 東洋英和 | 共立女子 | — | — |
| 10.01 | 武蔵野 | 蒲原 | 雙葉 | 入谷南 | 梅丘 | — | — | — |